



At the heart of the image

CAMERA SLR

F6





Design di **GIUGIARO**



1959



1971

La nuova fotocamera Reflex SLR a pellicola Nikon F6 di fascia professionale è il simbolo della nostra visione di fotografia di qualità estremizzata. Non sarà facile per gli altri produttori uguagliare il livello di perfezionamento della fotocamera F6. Le innovazioni meccaniche hanno consentito di migliorare notevolmente la stabilità e robustezza permettendo di ottenere congiuntamente un funzionamento più silenzioso che mai, mentre le innovazioni elettroniche all'avanguardia offrono prestazioni di alta qualità a velocità elevata. La fotocamera F6 rispetta la lunga tradizione Nikon di estesa compatibilità di sistema. Inoltre il design ergonomico, con una parte esterna attentamente modellata ed una particolare disposizione di ghiera e pulsanti, conferisce alla F6 un aspetto molto attraente incrementando sensibilmente l'intuitività e la praticità d'uso. Ogni elemento della fotocamera è stato esaminato, valutato e perfezionato al fine di fornire ai fotografi esperti una Reflex SLR a pellicola di sorprendente precisione e di straordinaria robustezza.

La fotocamera F6 Nikon offre un'esperienza fotografica confortevole veramente gratificante e senza confronti.



1980



1988



1996

Il nuovo traguardo dell'evoluzione Reflex SLR a pellicola.



INTEGRITÀ SILENZIOSA — La cura apportata nella realizzazione della meccanica all'avanguardia conferisce alla F6 in azione un nuovo suono "fotografico" altamente raffinato.

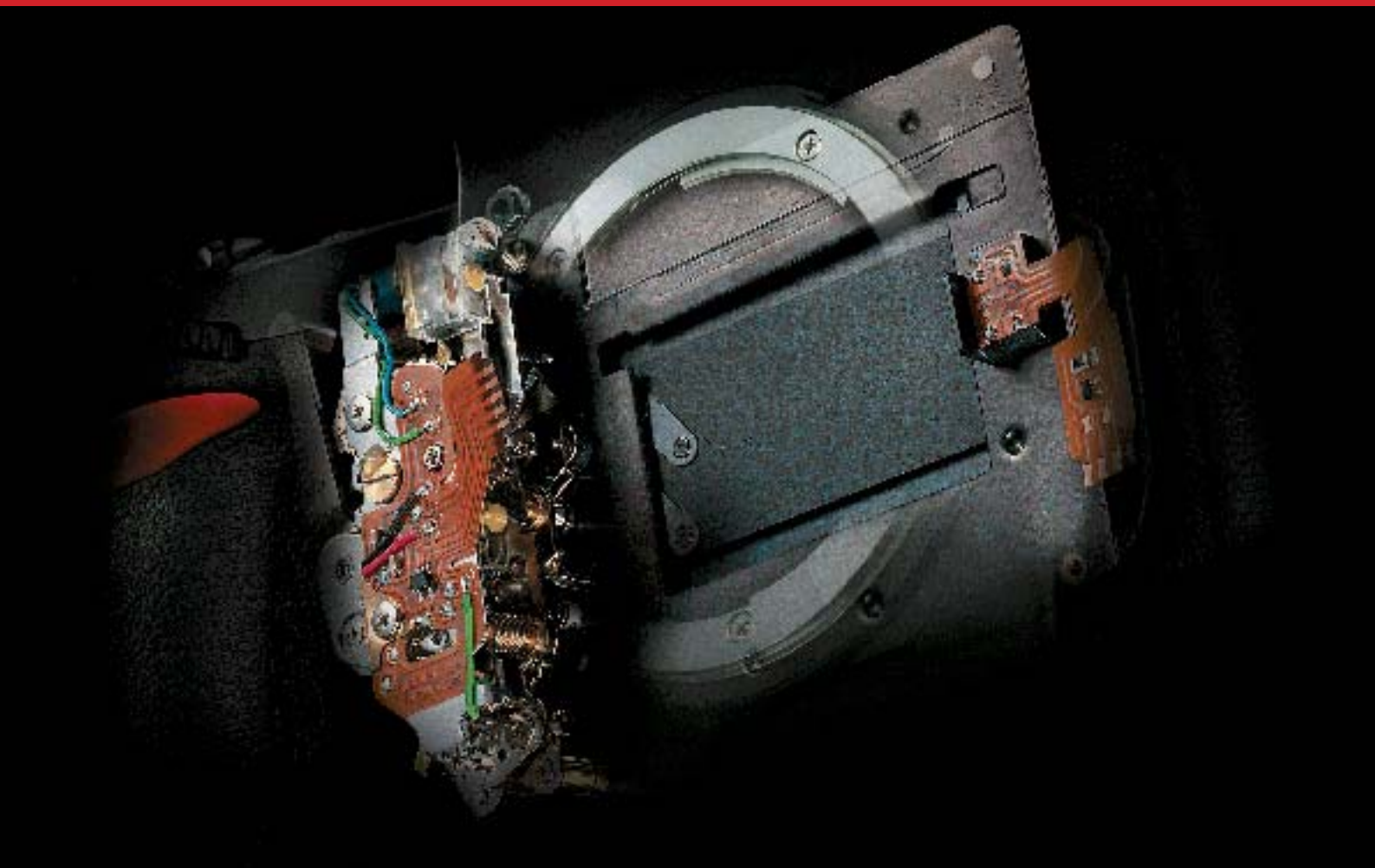

Precisione Straordinaria



Dispositivo di monitoraggio dell'otturatore

Otturatore di alta precisione

Non esistono otturatori di altre fotocamere dotati di una precisione in grado di competere con quella della F6. Le lamelle dell'otturatore prodotte con materiali all'avanguardia, quali la fibra DuPont™ KEVLAR® e una speciale lega di alluminio, offrono un'affidabilità senza confronti e sono leggerissime, per consentire movimenti istantanei. Durante le fasi di ingegnerizzazione e sviluppo dell'otturatore, il movimento delle lamelle viene analizzato scrupolosamente mediante una videocamera ad alta velocità e simulazioni al computer al fine di ottimizzare l'accuratezza di lavoro ai massimi livelli. Ciò consente di ottenere una precisione della fotocamera senza precedenti anche con tempi di otturazione fino a 1/8000 di secondo.

La costanza dell'otturatore viene controllata da un apposito dispositivo di verifica che esamina ogni singolo fotogramma. Qualora la velocità di scorrimento delle lamelle dell'otturatore si scosti anche solo leggermente dalla velocità ideale calibrata, la fotocamera esegue la compensazione automatica al fine di mantenere l'esposizione regolare. Si tratta del nuovo traguardo di precisione e affidabilità, per affrontare anche le condizioni più difficili.

Bilanciamento dello specchio ad alta velocità

Il sofisticato meccanismo di bilanciamento dello specchio di cui è dotata la fotocamera F6 riduce il tempo necessario per il ribaltamento dello specchio. Tale meccanismo, oltre a rendere minimo lo spostamento

di escursione dello specchio, estende il tempo di visualizzazione; in tal modo si dispone di più tempo per la messa a fuoco automatica. Questo è uno dei motivi per cui la fotocamera F6 è in grado di offrire le funzioni di messa a fuoco automatica e di Focus Tracking a velocità fino a 8 fotogrammi al secondo, scatto dopo scatto. Insieme al luminoso ed ampio mirino 0,74x, il meccanismo di bilanciamento dello specchio offre vantaggi esclusivi che forniscono inquadrature più nitide in qualsiasi momento e in qualsiasi luogo.

Rumore e vibrazioni di funzionamento ridotti al minimo

Al fine di ridurre i rumori di funzionamento, gli ingegneri Nikon hanno utilizzato una camera insonorizzata adottata per le misurazioni audio professionali in modo da monitorare ed analizzare con precisione le frequenze interessate. È stato valutato il grado di microvibrazioni prodotto da ogni singola parte della fotocamera. Intervenendo con un più fluido design dell'otturatore, adottando un sofisticato meccanismo di controllo dell'apertura diaframma ed ottimizzando il motore di caricamento dell'otturatore, è stato possibile ridurre notevolmente le vibrazioni interne. Il risultato ottenuto consiste in un funzionamento praticamente sordo di rumori, ridotti a un livello che nessun'altra fotocamera Reflex SLR è in grado di uguagliare. La fotocamera F6 è stata perfezionata al punto da presentare livelli di vibrazioni talmente ridotti da risultare impercettibili all'orecchio umano.

Meccanica altamente efficiente

Per lo sviluppo della F6 è stata applicata per la prima volta ad una fotocamera Reflex SLR, l'analisi tridimensionale dei meccanismi in movimento mediante PC. Questa tecnica rivela il livello di attrito e lavoro distribuito a, o generato da, determinati componenti in direzioni specifiche. Ciò ha reso possibile l'ottimizzazione del funzionamento meccanico della fotocamera con un numero inferiore di parti, da cui risultano un minore consumo di energia, un funzionamento più fluido e silenzioso ed una maggiore robustezza.



Telaio posteriore: Meccanismo di controllo dell'apertura diaframma e di riavvolgimento della pellicola





INTENSITÀ VISIVA — Il mirino 0,74x riproduce brillantezza e cromia in ogni fine tonalità mentre l'elettronica avanzata della F6 si occupa di tutto il resto.

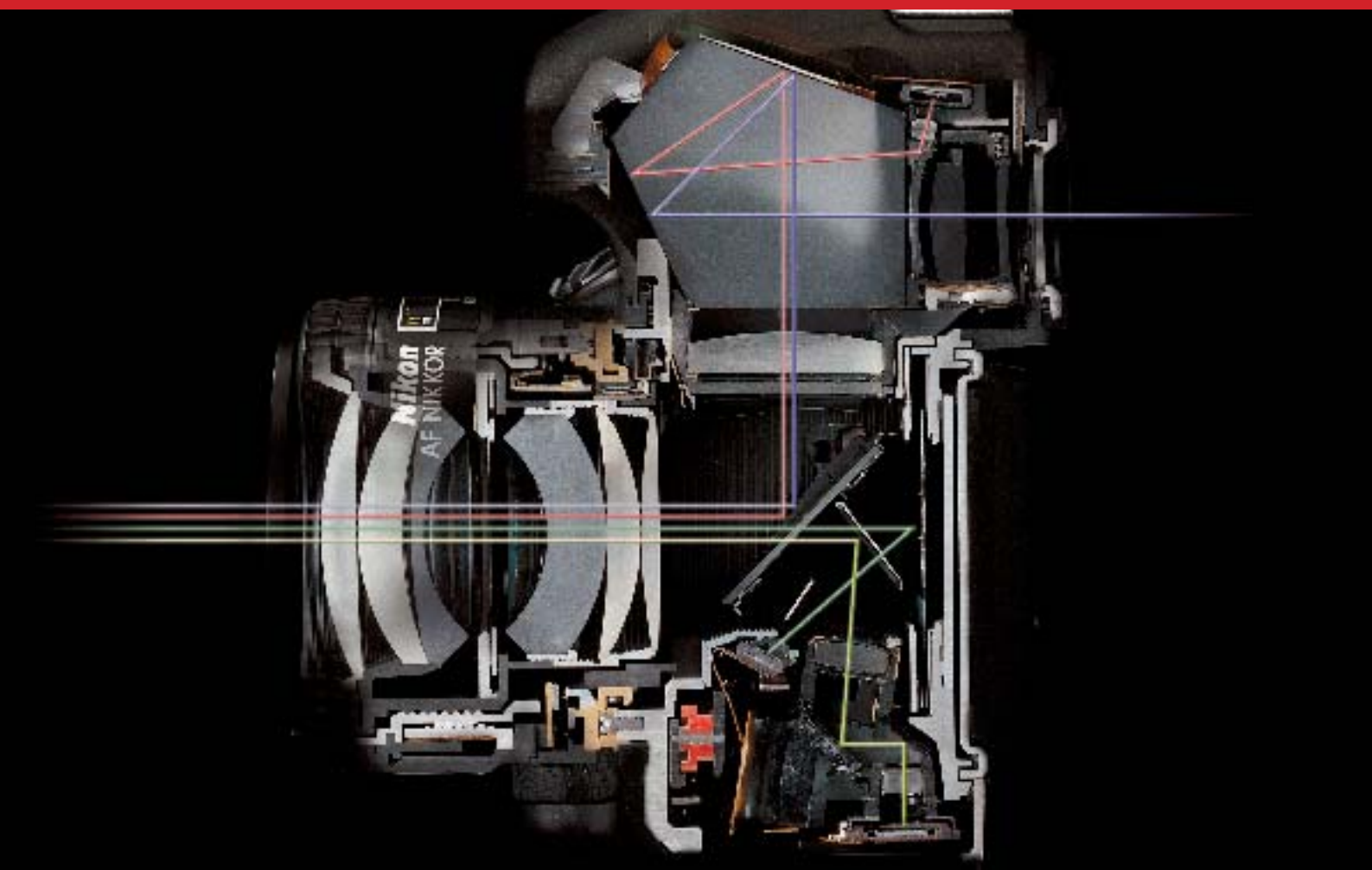

Sensibilità Superiore

Messa a fuoco automatica



Sensori AF per sistema di messa a fuoco automatica a 11 aree

Sistema AF a 11 aree ad alta velocità

Dotato di undici sensori AF, tra cui nove sensori di tipo a croce che coprono la più ampia area di visualizzazione, il dispositivo di misurazione AF Multi-CAM2000 risponde molto velocemente e consente di ottenere una nitidezza assoluta anche nelle situazioni più difficili. I sensori di tipo incrociato funzionano con tutti gli obiettivi AF Nikkor con apertura diaframma massima di f/5.6 o superiore e consentono una migliore rilevazione dei soggetti piccoli o con un contrasto basso. Inoltre i sensori di grandi dimensioni contribuiscono alla messa a fuoco automatica facile e veloce con una capacità di rilevazione De-focus decisamente ampliata.

Messa a fuoco dinamica

Anche durante la ripresa di soggetti in movimento, la funzione AF dinamico della fotocamera F6 garantisce una messa a fuoco perfetta mediante il rapido spostamento sull'area in cui il soggetto viene a trovarsi. Nel modo *AF dinamico*, uno dei tre modi disponibili, è possibile assegnare la priorità assoluta all'area AF più adatta per la specifica composizione. Se lo si preferisce, è possibile impostare la fotocamera F6 in modo che selezioni automaticamente l'area più appropriata, utilizzando il modo *Priorità al soggetto più vicino*. Per ottenere risultati ottimali nella cattura di un soggetto in movimento, utilizzare invece il modo *AF Dinamico a Gruppi*. Selezionando diverse aree AF adiacenti (centrale, superiore, inferiore, sinistra, destra), la fotocamera mette a fuoco automaticamente in corrispondenza l'area AF centrale tra quelle selezionate.

Selettore modo di area AF



Misurazione dell'esposizione

Misurazione Color Matrix 3D

La misurazione Color Matrix 3D della fotocamera F6 offre maggiore precisione, soprattutto grazie a un algoritmo migliorato per la rilevazione della scena. Analizza numerosi aspetti delle condizioni della scena (luminosità, contrasto, area AF selezionata, distanza tra soggetto e fotocamera, nonché colore) e li confronta con le informazioni di riferimento relative a oltre 30.000 scene reali presenti nel database, garantendo così un controllo estremamente preciso dell'esposizione ed una fedele riproduzione anche ambientale della scena.



Sensore RGB per la misurazione esposimetrica colorimetrica

Misurazione flessibile Ponderata con prevalenza centrale e Spot

La misurazione flessibile Ponderata con prevalenza centrale di Nikon consente di selezionare le dimensioni dell'area da rilevare mediante le impostazioni personalizzate. Inoltre, la misurazione Spot si adatta all'area AF selezionata.

Controllo flash

Fill-Flash con bilanciamento i-TTL

La fotocamera F6 supporta il sistema di controllo flash i-TTL, che consente di ottenere risultati eccellenti ed offre infinite possibilità creative. Il Sistema creativo di illuminazione di Nikon, che rappresenta il sistema di controllo flash più all'avanguardia attualmente disponibile, utilizza un nuovo algoritmo e pre-lampi di monitoraggio più intensi e più brevi, per ottenere una precisione del sistema Fill-Flash con bilanciamento i-TTL ancora superiore a quella dei noti sistemi Fill-Flash con bilanciamento a sensore multiplo 3D di Nikon. Inoltre il Sistema creativo di illuminazione consente di sfruttare sofisticate tecniche di flash, quali illuminazione creativa ed avanzata senza cavi e Blocco-FV (valore del flash).



Sensore multiplo TTL per il controllo flash i-TTL





RESISTENZA AGLI ELEMENTI — La capacità di sopportare le più scatenate forze della natura.



Affidabilità Straordinaria



Foto reale durante la prova di resistenza alla polvere

Difficili prove ambientali

Al fine di garantire l'elevato grado di robustezza che gli utenti si aspettano da una fotocamera Reflex SLR Nikon della serie F, la F6 è stata sottoposta alle prove più rigorose. Persino i lubrificanti utilizzati per le parti in movimento ed ingranaggi sono stati testati attentamente per assicurare le massime prestazioni anche in condizioni di temperature estreme ed umidità elevata. La sorprendente affidabilità della fotocamera F6 è il risultato dell'approccio di Nikon che prevede l'utilizzo del materiale giusto al posto giusto. Gli ingegneri Nikon hanno preso in considerazione innumerevoli situazioni di potenziale utilizzo della fotocamera, quindi hanno sottoposto la F6 a prove reali per garantire un'affidabilità eccezionale durante le riprese effettuate in qualsiasi luogo e in qualsiasi momento.

Ergonomia della fotocamera

Con lo scopo di raggiungere nuovi traguardi in materia di ergonomia, nessuna parte esterna della fotocamera è stata trascurata. La prima volta che si prende in mano la F6 si resta affascinati dal design ergonomico sorprendentemente comodo. Profili, sagome e rifiniture sono stati realizzati mediante un'avanzata tecnologia CAD. Ma questa è solo la punta dell'iceberg. Nikon ha dedicato molto tempo alla modellazione dei profili dell'impugnatura, per garantire maggiore comodità ed equilibrio nella mano anche durante un uso prolungato. Il design e la disposizione di ghiera e pulsanti sono studiati in ogni dettaglio in modo da rispondere ad esigenze congiuntamente pratiche ed estetiche.

Robustezza inedita

In qualità di fotografo, immaginate i luoghi o le condizioni che richiederebbero strumenti fotografici estremamente resistenti.

Quindi osservate la fotocamera F6: corpo pressofuso in lega di alluminio, piastra anteriore e calotte (superiore, inferiore) in lega di magnesio, superfici in gomma posizionate in

modo strategico, rivestimento che consente una salda impugnatura ed otturatore sottoposto a prove rigorose per garantire funzionalità testata per oltre 150.000 cicli. La fotocamera F6 offre la resistenza, la solidità e la robustezza necessarie per ottenere prestazioni eccellenti in qualsiasi momento e in qualsiasi condizione. Verificate di persona.

Fonti di alimentazione multiple

La sorgente di alimentazione standard della fotocamera F6, fornita da due batterie al litio CR123A 3V, consente un'elevata velocità di avanzamento della pellicola pari a 5,5 fotogrammi al secondo. In alternativa è possibile utilizzare il Multi Power Battery Pack MB-40 opzionale, che offre una velocità di avanzamento fino a 8 fotogrammi al secondo.



Richiede otto batterie AA oppure la performante batteria ricaricabile EN-EL4 agli ioni di litio (compatibile anche con D2H).

Il battery pack MB-40 permette di eseguire comode riprese verticali, poiché incorpora un pulsante di scatto, un pulsante di attivazione AF, un multi-selettore e le ghiera di comando.



Multi Power Battery Pack MB-40



Batteria ricaricabile EN-EL4 agli ioni di litio



Flessibilità Formidabile

Modi di esposizione

Il modo Auto Programmato (P) offre impostazioni automatiche relative a tempo e diaframma. Con l'opzione Programma Flessibile è possibile ruotare la ghiera principale per scegliere accoppiamenti tempo/diaframma diversi da quelli proposti automaticamente. Nel modo Priorità ai tempi (S) è possibile impostare manualmente tempi di posa compresi tra 1/8000 e 30 secondi. Il modo Priorità ai diaframmi (A) consente di scegliere tra le aperture diaframma disponibili con incrementi di 1/3 EV. Per il controllo totale delle impostazioni di esposizione, selezionare il modo Manuale (M).



opzionale) e continuo silenzioso (CS) per un funzionamento quasi totalmente privo di rumore a circa 1 fps.



Funzioni di gestione dei dati

È possibile accedere facilmente alle funzioni di gestione dei dati attraverso il display LCD posteriore e il multi-selettore. Tali funzioni comprendono l'impressione dei dati (nel fotogramma o tra i fotogrammi), l'esposizione multipla ed il timer per riprese ad intervalli. Inoltre è possibile gestire 41 impostazioni personalizzate. I dati di scatto registrati ad ogni ripresa possono essere scaricati nel computer sotto forma di file di testo tramite l'accessorio opzionale Data Reader MV-1, dotato di una scheda CF (CompactFlash™).



Visualizzazione dei dati esposizione (LCD posteriore)

Compensazione dell'esposizione/ Bracketing automatico

È possibile controllare la compensazione dell'esposizione manualmente da +5 EV a -5 EV in incrementi di 1/3 EV. Il bracketing automatico consente di riprendere la stessa scena due o tre volte con valori di esposizione differenti con incrementi di 1/3, 1/2, 2/3 o 1 EV.

Modi di avanzamento della pellicola

Sono disponibili quattro modi: singolo (S), continuo a bassa velocità (CL) per un massimo di circa 2 fotogrammi al secondo, continuo ad alta velocità (CH) per un massimo di 5,5 fps (oppure 8 fps con il Multi Power Battery Pack MB-40



■ I m p o s t a z i o n i

Menu delle impostazioni personalizzate



Opzioni delle impostazioni personalizzate (AF)

È possibile personalizzare la fotocamera F6 nel modo desiderato. Le 41 impostazioni personalizzate (suddivise in sei gruppi) sono visualizzate in modo chiaro sul display LCD posteriore e possono essere selezionate e regolate facilmente.

C: Bank select (Selezione insieme)

Gruppi di impostazioni personalizzate sono memorizzati in quattro insiemi (A, B, C e D).

R: Reset CSM (Reimpostazione CSM)

Selezionare uno degli insiemi indicati sopra per ripristinare i valori predefiniti delle impostazioni personalizzate.

a: Autofocus (Messa a fuoco automatica)

- a1: Priorità AF-C
- a2: Priorità AF-S
- a3: AF Dinamico a Gruppi
- a4: Attivazione AF
- a5: Illuminazione area AF
- a6: Selezione area AF
- a7: Pulsante attivazione AF verticale
- a8: Modo M/A

b: Metering/Exposure (Misurazione/Esposizione)

- b1: Incrementi EV per velocità otturatore/apertura diaframma
- b2: Incrementi EV per compensazione esposizione
- b3: Compensazione esposizione solo con ghiera di comando
- b4: Diametro area misurazione ponderata centrale
- b5: Maggiore velocità otturatore in modo M



p e r s o n a l i z z a t e ■

b6: Compensazione per schermo di visione

c: Timer/Lock (Timer/Blocco)

- c1: Blocco AE
- c2: AE-L/AF-L
- c3: Pulsante AF-ON/AE-L
- c4: Durata misurazione automatica
- c5: Durata timer automatico

d: Shoot/Display (Ripresa/Visualizzazione)

- d1: Caricamento pellicola
- d2: Riavvolgimento pellicola
- d3: Stato linguetta iniziale dopo riavvolgimento
- d4: Numero ultimo fotogramma per riavvolgimento automatico
- d5: Velocità avanzamento pellicola (fps) per modo CH con MB-40

- d6: Avviso DX
- d7: Informazioni display LCD posteriore
- d8: Densità di impressione
- d9: Indicazione batteria MB-40

e: Bracketing/Flash

- e1: Tempo massimo di sincronizzazione flash
- e2: Tempo minimo di sincronizzazione flash
- e3: Modo flash AA
- e4: Attivazione flash di composizione con pulsante anteprima profondità di campo
- e5: Bracketing flash/AE

- e6: Bracketing esposizione in modo M
- e7: Ordine bracketing
- e8: Impostazione bracketing

f: Controls - Controlli

- f1: Clic centrale del multi-selettore
- f2: AE meter/AF activation – Misurazione AE/Attivazione AF con Multi-selettore
- f3: Assegnazione pulsante FUNC
- f4: Funzioni ghiera di comando
- f5: Pressione e rilascio pulsanti

illuminazione Aggiuntiva



Il lampeggiatore Master SB-800 collegato alla F6 è dotato di un filtro arancione per l'illuminazione frontale. Ognuno dei due lampeggiatori SB-800 del gruppo A impiega il diffusore SW-10H e fornisce l'illuminazione per la donna, mentre ognuno dei due lampeggiatori SB-800 del gruppo B è dotato di un filtro arancione per l'illuminazione dei musicisti a destra.



Evoluta illuminazione senza cavi "advanced"

Usare più flash senza cavi è facile come utilizzare un lampeggiatore incorporato e consente di esplorare liberamente le infinite potenzialità creative del sistema. È possibile avere il controllo totale

sull'illuminazione della scena anche utilizzando i lampeggiatori i-TTL SB-800/ SB-600 di Nikon, che possono essere suddivisi in quattro gruppi distinti (il Master* principale e tre gruppi di lampeggiatori i-TTL). Le impostazioni del modo flash e la regolazione dei valori di compensazione del livello di flash per ciascun gruppo possono essere effettuate in modo indipendente attraverso il Master. La funzione di flash di composizione consente di visualizzare in anteprima la scena per controllare l'illuminazione e le ombre ricercate. Inoltre ogni gruppo può estendersi con più unità consentendo l'impiego del numero desiderato di lampeggiatori, in

modo da avere il controllo totale dell'illuminazione di sfondo. ricomposizione, consentendo di concentrarsi sulla più ideale costruzione di inquadratura.

Sincro Auto FP a tempi rapidi

Consente di eseguire fotografie con Fill-Flash di schiarita anche in condizioni di luce intensa, con diaframmi aperti per ridurre la profondità di campo, mediante la sincronizzazione flash standard di 1/250 di secondo. Con il Sincro elettronico Auto FP attivo, la sincronizzazione flash con tempi veloci della F6 rende disponibili tempi sincro superiori a quelli meccanici offerti dall'otturatore della fotocamera.

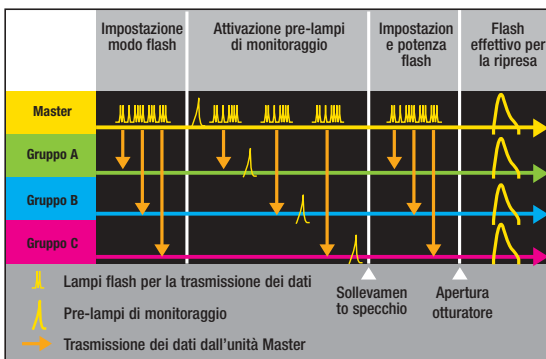
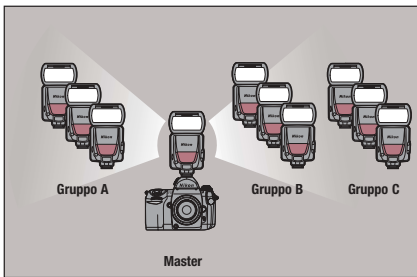

Procedura di illuminazione senza cavi "advanced"

Il modo flash e altri tipi di informazioni vengono trasmessi dall'unità principale Master a ciascuna unità remota con una serie di flash di bassa intensità. Nel modo TTL, il sensore di misurazione RGB della fotocamera rileva i pre-lampi di monitoraggio per determinare l'intensità flash da impiegare su ogni unità.

modo da avere il controllo totale dell'illuminazione di sfondo.

*Il lampeggiatore SB-600 non può essere impiegato come unità Master.

Blocco valore del flash (Blocco-FV)

L'intensità di luce flash rappresenta il grado di esposizione ricercato su un determinato soggetto. La funzione Blocco-FV mantiene fissa l'intensità di emissione flash desiderata da impiegare durante le operazioni di zoom e



Lampeggiatore Speedlight SB-600



Lampeggiatore Speedlight SB-800

L'ottica



Attacco Nikon F-Mount

La ben nota compatibilità dell'attacco per obiettivi Nikon consente di utilizzare qualsiasi obiettivo della gamma Nikkor, estremamente ampia e varia. Persino con gli obiettivi non-CPU più vecchi è possibile eseguire la misurazione Color Matrix, dopo avere programmato la lunghezza focale dell'obiettivo e l'apertura diaframma massima nella memoria della fotocamera. La F6 consente di memorizzare contemporaneamente i dati di dieci distinti obiettivi non-CPU.

Esclusive tecnologie Nikon impiegate nella costruzione ottica

Il trattamento Nikon SIC (Super Integrated Coating) consente di mantenere elevate le prestazioni di contrasto ed una resa dei colori ottimale. L'aberrazione cromatica è ridotta al minimo impiegando lenti in vetro a bassissima dispersione (ED) e nuovi elementi in vetro Super ED. Il sistema di correzione Nikon CRC (Close-Range Correction) garantisce costanza qualitativa nelle variabili di escursione zoom. Il motore SWM (Silent Wave Motor) aumenta notevolmente la precisione riducendo al minimo il rumore durante il funzionamento AF. Infine il sistema di stabilizzazione VR (Vibration Reduction) consente di compensare gli effetti di movimento in ripresa abbassando la soglia di insorgenza degli effetti di mosso e micromosso.

Obiettivi compatibili

AF Nikkor AF-S 17-35mm f/2.8D IF-ED AF 18-35mm f/3.5-4.5D IF-ED AF 24-50mm f/3.3-4.5D AF 24-85mm f/2.8-4D IF AF-S 24-85mm f/3.5-4.5G IF-ED AF-S VR 24-120mm f/3.5-5.6G IF-ED AF-S 28-70mm f/2.8D IF-ED AF 28-80mm f/3.3-5.6G AF 28-100mm f/3.5-5.6G AF 28-105mm f/3.5-4.5D IF AF 28-200mm f/3.5-5.6G IF-ED AF 35-70mm f/2.8D AF-S VR 70-200mm f/2.8G IF-ED AF 70-300mm f/4-5.6D ED AF 70-300mm f/4-5.6G AF 80-200mm f/2.8D ED AF VR 80-400mm f/4.5-5.6D ED AF-S VR 200-400mm f/4G IF-ED AF 14mm f/2.8D ED AF 18mm f/2.8D AF 20mm f/2.8D AF 24mm f/2.8D AF 28mm f/1.4D	AF 28mm f/2.8D AF 35mm f/2D AF 50mm f/1.4D AF 50mm f/1.8D AF 85mm f/1.4D IF AF 85mm f/1.8D AF 180mm f/2.8D IF-ED AF-S VR 200mm f/2G IF-ED AF-S 300mm f/2.8D IF-ED II AF-S 300mm f/4D IF-ED AF-S 400mm f/2.8D IF-ED II AF-S 500mm f/4D IF-ED II AF-S 600mm f/4D IF-ED II AF-I Teleconverter TC-14E AF-S Teleconverter TC-14E II AF-S Teleconverter TC-17E II AF-I Teleconverter TC-20E AF-S Teleconverter TC-20E II AF Fisheye 16mm f/2.8D AF Micro 60mm f/2.8D AF Micro 105mm f/2.8D AF Micro 200mm f/4D IF-ED AF Micro 70-180mm f/4.5-5.6D ED AF DC 105mm f/2D	AF DC 135mm f/2D AI-P Nikkor 45mm f/2.8 P 500mm f/4 P IF-ED AI e AI-S Nikkor 28-85mm f/3.5-4.5 35-70mm f/3.3-4.5 35-105mm f/3.5-4.5 35-200mm f/3.5-4.5 70-210mm f/4.5-5.6 15mm f/3.5 18mm f/3.5 20mm f/2.8 24mm f/2 24mm f/2.8 28mm f/2 28mm f/2.8 35mm f/1.4 35mm f/2 50mm f/1.2 50mm f/1.4 50mm f/1.8 85mm f/1.4	105mm f/1.8 105mm f/2.5 135mm f/2 135mm f/2.8 180mm f/2.8 ED 200mm f/2 IF-ED 300mm f/2.8 IF-ED 400mm f/3.5 IF-ED 600mm f/5.6 IF-ED 800mm f/5.6 IF-ED Teleconverter TC-201 Teleconverter TC-301 Teleconverter TC-14A Teleconverter TC-14B Micro 55mm f/2.8 Micro 105mm f/2.8 Micro 200mm f/4 IF PC Micro 85mm f/2.8D
---	---	---	---

Tabella compatibilità obiettivi (gli obiettivi DX e IX Nikkor non possono essere utilizzati)

Obiettivo	Messa a fuoco		Modo di esposizione				Sistema di misurazione		
	AF	Telemetro elettronico ¹	Modo P	Modo S	Modo A	Modo M	Color Matrix	Ponderata centrale	Spot
AF-S Nikkor e AF Nikkor tipo D/tipo G²	✓	✓	✓	✓	✓	✓	✓ ³	✓	✓
AF-S e AF-I Teleconverter⁴	✓ ¹	✓	✓	✓	✓	✓	✓ ³	✓	✓
AF Nikkor non tipo D	✓ ⁵	✓ ⁵	✓	✓	✓	✓	✓	✓	✓
AI-P Nikkor	—	✓	✓	✓	✓	✓	✓	✓	✓
AI Nikkor	—	✓	—	—	✓	✓	✓ ⁶	✓	✓ ⁷
Reflex-Nikkor	—	—	—	—	✓	✓	—	✓ ⁸	✓ ^{2,8}
PC-Nikkor	—	✓	—	—	✓ ⁹	✓ ¹⁰	✓ ⁶	✓	✓ ⁷
PC-Nikkor tipo D¹¹	—	✓ ¹²	—	—	—	✓	✓ ³	✓	✓
AI Teleconverter	—	✓	—	—	✓	✓	✓ ⁶	✓	✓ ⁷
Slitta di messa a fuoco per soffietto PB-6¹³	—	✓	—	—	✓ ¹⁴	✓ ¹⁵	✓ ^{6,16}	✓ ¹⁶	✓ ^{7,16}

✓ Compatibile — Incompatibile

- Con apertura diaframma massima di f/5.6 o superiore.
- L'obiettivo Nikkor tipo G non è dotato di anello diaframma. L'apertura diaframma è selezionabile sulla fotocamera.
- La misurazione Color Matrix 3D è selezionata.
- Compatibile con gli obiettivi AF-S e AF-I Nikkor tranne AF-S 17-35mm f/2.8D IF-ED, AF-S 24-85mm f/3.5-4.5G IF-ED, AF-S VR 24-120mm f/3.5-5.6G IF-ED e AF-S 28-70mm f/2.8D IF-ED.
- Quando si utilizza l'obiettivo AF 80-200mm f/2.8, AF 35-70mm f/2.8 o AF 28-85mm f/3.5-4.5 in posizione di massimo ingrandimento tele ed a distanza ravvicinata, l'immagine sul vetro smerigliato potrebbe non collimare con l'indicazione di messa a fuoco. In queste circostanze, eseguire la messa a fuoco manualmente sullo schermo di messafuoco.
- Con la lunghezza focale e l'apertura diaframma massima registrate nelle impostazioni dati obiettivo.
- L'area di misurazione dell'esposizione è bloccata sull'area AF centrale.
- Nelle impostazioni personalizzate, selezionare "b6: Screen Comp." (Compensazione schermo) e specificare il valore di compensazione in base a quanto indicato nella tabella di selezione per schermo di visione fornita.
- Con la misurazione a tutta apertura stop-down, l'esposizione viene determinata mediante la preimpostazione della luminosità massima (apertura diaframma) dell'obiettivo. L'esposizione deve essere determinata prima del decentramento; usare il pulsante AE/AF-L prima di appor-tare spostamenti decentrati.
- Con la misurazione a tutta apertura stop-down, l'esposizione viene determinata mediante la preimpostazione della luminosità massima (apertura diaframma) dell'obiettivo. L'esposizione deve essere determinata prima di apportare spostamenti decentrati.
- Il sistema di misurazione dell'esposizione e del flash della fotocamera non può operare in modo corretto attuando decentramenti e/o basculaggi ottici, oppure impiegando un'apertura diaframma diversa da quella massima offerta.
- Senza decentramenti e/o basculaggi dell'obiettivo.
- E' necessario l'anello di estensore PK-11A, 12 o 13.
- Con la misurazione a tutta apertura stop-down, l'esposizione viene determinata mediante la misurazione stop-down dell'apertura diaframma sul soffietto. L'esposizione deve essere determinata prima di eseguire la ripresa.
- Con la misurazione a tutta apertura stop-down.
- Nelle impostazioni personalizzate, selezionare "b6: Screen Comp." (Compensazione schermo) e scegliere "+0.5".



Controllo Totale



Riavvolgimento pellicola
È possibile eseguire il riavvolgimento automatico o manuale della pellicola. Inoltre è disponibile anche il riavvolgimento automatico alla fine del rullino. Il riavvolgimento di una pellicola da 36 pose richiede circa 9 secondi (circa 4 secondi con MB-40).



Pulsante funzione
È possibile personalizzare il pulsante funzione per eseguire l'operazione desiderata, ad esempio Blocco-FV, AE-L/AF-L, annullamento del flash e modo di misurazione.



Multi-selettore
Consente di selezionare l'area AF durante le riprese. Inoltre permette di scorrere e impostare in modo facile e veloce i numerosi controlli di menu della fotocamera F6.



Legenda

- 1 Pulsante di scatto
- 2 Interruttore di accensione
- 3 Ghiera secondaria
- 4 Pulsante elettronico anteprima profondità di campo
- 5 Pulsante funzione
- 6 Indicatore LED autoscatto
- 7 Pulsante blocco/sblocco selettore modo di avanzamento pellicola
- 8 Terminale di sincrono flash
- 9 Terminale remoto a 10 pin
- 10 Pulsante di sgancio obiettivo
- 11 Selettore modo di messa a fuoco
- 12 Leva otturatore oculare
- 13 Mirino
- 14 Pulsante bracketing esposizione automatica/Riavvolgimento pellicola (R2)
- 15 Pulsante blocco comandi
- 16 Display LCD posteriore
- 17 Finestrella di controllo pellicola
- 18 Pulsante sensibilità pellicola (ISO)
- 19 Pulsante MENU
- 20 Pulsante modo sincro flash
- 21 Pulsante INFO
- 22 Pulsante blocco/sblocco selettore sistema di misurazione
- 23 Selettore sistema di misurazione
- 24 Regolazione diottrie
- 25 Pulsante AE/AF
- 26 Pulsante avvio AF
- 27 Ghiera principale

- 28 Multi-selettore
- 29 Leva di blocco multi-selettore
- 30 Selettore modo di area AF
- 31 Pulsante riavvolgimento pellicola (R1)
- 32 Occhiello per la tracolla della fotocamera
- 33 Manopola di riavvolgimento della pellicola
- 34 Selettore modo avanzamento pellicola/blocco specchio
- 35 Pulsante modo esposizione
- 36 Pulsante compensazione esposizione
- 37 Occhiello per la tracolla della fotocamera
- 38 Display LCD superiore
- 39 Slitta porta accessori

Informazioni del mirino

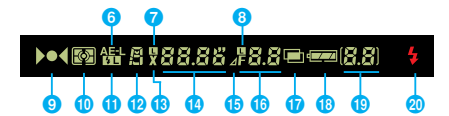
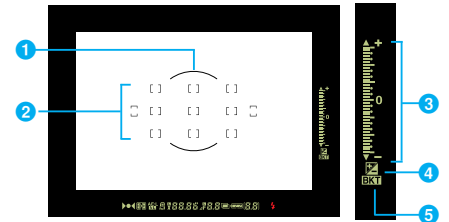

- 1 Cerchio di riferimento con diametro di 12mm per area di misurazione in media ponderata con prevalenza centrale
- 2 Area AF (indicatori di messa a fuoco)
- 3 Display esposizione analogico elettronico
- 4 Compensazione esposizione
- 5 Bracketing esposizione automatico
- 6 Blocco esposizione automatico
- 7 Blocco tempo di posa
- 8 Blocco apertura diaframma
- 9 Indicatori di messa a fuoco
- 10 Sistema di misurazione
- 11 Blocco-FV
- 12 Modo di esposizione
- 13 Velocità di sincronizzazione
- 14 Tempo di posa
- 15 Stop di apertura diaframma
- 16 Apertura diaframma
- 17 Esposizione multipla
- 18 Alimentazione batteria
- 19 Contafotogrammi/Valore compensazione esposizione
- 20 Indicatore di prontolampo

Indicazioni display LCD superiore

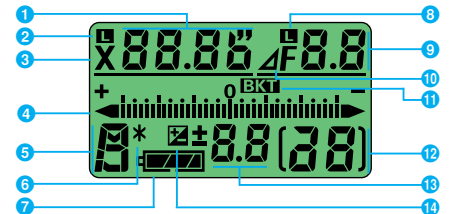

- 1 Tempo di posa
- 2 Blocco del tempo di posa
- 3 Tempo di sincro flash
- 4 Display esposizione analogico elettronico
- 5 Modo di esposizione
- 6 Programma Flessibile
- 7 Alimentazione batteria
- 8 Blocco apertura diaframma
- 9 Apertura diaframma
- 10 Stop di apertura diaframma
- 11 Bracketing esposizione automatico
- 12 Contafotogrammi
- 13 Valore di compensazione esposizione
- 14 Compensazione esposizione

Indicazioni dati riprese del display LCD posteriore (Normale*)

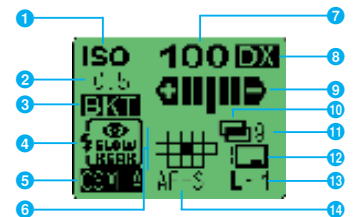

- 1 ISO
- 2 Incrementi EV in bracketing in esposizione automatica
- 3 Bracketing in esposizione automatica
- 4 Modo sincro flash
- 5 Impostazione personalizzata
- 6 Area AF
- 7 Sensibilità pellicola
- 8 DX
- 9 Stato bracketing in esposizione automatica
- 10 Esposizioni multiple
- 11 Numero di scatti in esposizione multipla
- 12 Impresione dati
- 13 Numero obiettivo
- 14 Modo di messa a fuoco

*Oltre al display normale, sono disponibili il display dettagliato e il display grande.

Il Sistema

Accessori del mirino

Schermi di visione intercambiabili

Un'ampia gamma di schermi in vetro smerigliato di alta qualità, ideali per la messa a fuoco manuale e la composizione di inquadratura, senza compromettere le prestazioni della messa a fuoco automatica. Vi sono sette tipi disponibili (B, U, E, M, J, A e L).

Lenti per la correzione diottrica dell'oculare

Cinque distinte lenti di correzione consentono di regolare le diottrie dell'oculare estendendo l'escursione standard compresa tra -2 e $+1m^{-1}$.

Conchiglia oculare in gomma DK-17

Agevola la composizione impedendo alla luce parassita laterale di entrare nel mirino abbassando il contrasto di visione.

Oculare antiappannamento DK-17A

È dotato di uno speciale rivestimento della superficie che riduce la soglia di appannamento dell'oculare.

Dispositivo di visualizzazione ad angolo retto DR-5

Fornisce una visione a 90° rispetto all'asse ottico consentendo la più confortevole visione orizzontale con impieghi fotografici su stativo. Selezionare un rapporto di riproduzione di 1:1 o di 2:1.

Oculare ingranditore DG-2

Consente di ottenere l'ingrandimento doppio della parte centrale dell'immagine visualizzata nel mirino. Richiede l'adattatore oculare opzionale DK-7 per l'interfacimento alla fotocamera F6.

Accessori per riprese ravvicinate e Macro

Anelli estensori PK-11A/12/13

Per un'ampia gamma di rapporti di riproduzione, intercambiabili agevolmente.

Soffietto PB-6

Va montato tra il corpo della fotocamera e l'obiettivo ed è utile per governare variabili rapporti di riproduzione della macrofotografia. Gli accessori opzionali comprendono il soffietto macro PB-6E, lo stativo macro PB-6M e l'adattatore per dia intelaiate PS-6.

Anello di inversione BR-2A

Consente di montare gli obiettivi invertiti per ottenere un rapporto di riproduzione ottico relativamente elevato.

Slitta micrometrica PG-2

Semplifica la messa a fuoco nelle riprese ravvicinate e macro ad elevati fattori di ingrandimento utilizzando la fotocamera montata su cavalletto.

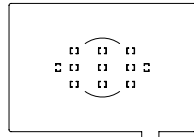

Tipo B: questo schermo standard offre la libera visualizzazione e la facile messa a fuoco sull'intera superficie smerigliata.

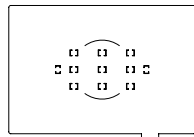

Tipo U: per obiettivi con lunghezza focale superiore a 200mm.

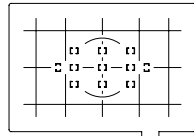

Tipo E: reticolo per l'allineamento di composizione tipico per fotografia d'architettura.

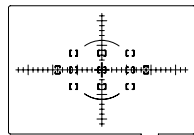

Tipo M: fornisce reticoli e scale millimetriche. È ideale per macro ad elevati fattori di ingrandimento e per la fotografia in campo astronomico.

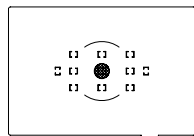

Tipo J: dotato di un microprisma per l'uso con la messa a fuoco manuale.

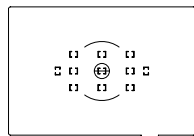

Tipo A: presenta un campo Fresnel satinato con telemetro ad immagine spezzata e anello con microprisma.

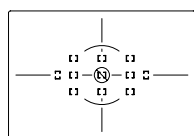

Tipo L: analogo al Tipo A ma con la linea del telemetro a immagine spezzata a un angolo di 45° .



DR-5 Lenti per la correzione diottrica dell'oculare
No.0 No.1 No.2 No.3T No.4T No.5T No.6T



PK-11A PK-12 PK-13

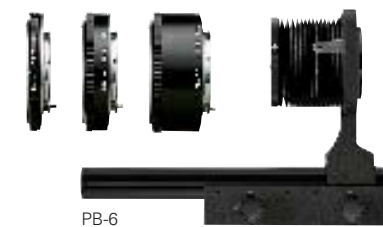

PB-6



SB-29s



ML3

MC-30



MC-20

MV-1

Obiettivi per riprese ravvicinate e macro

Per eseguire riprese macro in modo facile e veloce.

Flash SB-29 macro TTL

Offre una illuminazione anulare a doppia parabola per un controllo flessibile dell'illuminazione e delle ombre durante le riprese macro.

Accessori per il comando a distanza

Telecomando ML-3

Permette il controllo della fotocamera da una distanza massima di 8 metri tramite comandi a raggi infrarossi tra trasmettitore e ricevitore. Supporta due distinti canali.

Flessibile elettrico MC-20 (0,8 metri)

Permette di eseguire lo scatto e il controllo dell'esposizione a distanza per un periodo massimo di 9 ore, 59 minuti e 59 secondi. Il tempo di esposizione viene visualizzato sul display LCD posteriore.

Flessibile elettrico MC-30 (0,8 metri)

Permette l'azionamento della fotocamera a distanza con funzione di blocco dello scatto.

Cavo di prolunga MC-21 (3 metri)

Disponibile per gli accessori remoti con connettore a 10 pin.

Cavo di collegamento MC-23 (0,4 metri)

Consente di collegare due fotocamere F6 per lo scatto simultaneo.

Accessori per la comunicazione dei dati

Lettore di dati MV-1

Trasferisce i dati delle riprese memorizzati nella fotocamera F6 su una scheda CompactFlash™. Quindi i dati possono essere trasferiti dalla scheda di memoria al PC come file di testo (.txt). È compatibile con i sistemi operativi Windows e Macintosh.

Scanner per pellicola Nikon

SUPER COOLSCAN 5000 ED/COOLSCAN V ED

Questi scanner consentono di eseguire la scansione di alta qualità con una risoluzione ottica reale di 4000 dpi, per ottenere immagini digitali straordinariamente dettagliate. Il premiato scanner 5000 ED offre velocità di scansione ineguagliate di 20 secondi per immagine. Costituisce il metodo più efficiente per creare un archivio di riprese effettuate con la fotocamera F6.



SUPER COOLSCAN 5000 ED

COOLSCAN V ED

Tipo di fotocamera: Reflex monoculare 35mm autofocus a motorizzazione integrale, con otturatore sul piano focale controllato elettronicamente

Modi di esposizione: Auto Programmata (possibilità di Programma Flessibile), Auto Priorità ai tempi, Auto Priorità ai diaframmi e Manuale

Formato di ripresa: 24x36mm (formato pellicola standard 35mm)

Attacco obiettivi: Nikon F-Mount (con accoppiamento AF, contatti AF)

Obiettivi: Nikkor e Nikon dotati dell'attacco Nikon F-Mount*
*Con limitazioni; vedere la tabella a pagina 13

Mirino: Pentaprismo fisso con regolazione diottrica incorporata (da -2,0 a +1m⁻¹)

Distanza di accomodamento dell'occhio: 18mm (a -1,0m⁻¹)

Schermo di visione: BriteView II tipo B con superficie smerigliata, intercambiabile con 6 altri schermi opzionali

Copertura del mirino: Circa 100%

Ingrandimento del mirino: Circa 0,74x con obiettivo 50mm impostato su infinito e -1,0m⁻¹

Informazioni del mirino: Vedere pagina 14

Autofocus: Sistema TTL a rilevazione di fase con modulo autofocus Nikon Multi-CAM2000

Intervallo di rilevazione autofocus: Da EV -1 a EV +19 circa (ISO 100, a temperatura normale)

Modi di messa a fuoco: AF Singolo, AF Continuo e Manuale

Focus Tracking: Attivazione automatica nei modi AF Singolo e AF Continuo

Area AF: Una o un gruppo di 11 aree AF selezionabili

Modi area AF: AF ad Area prefissata, AF ad Area dinamica, AF Dinamico a Gruppi o Priorità al soggetto più vicino

Blocco autofocus: Possibile in AF Singolo con soggetti statici; in AF Continuo la messa a fuoco può essere bloccata tramite il pulsante AE-L/AF-L

Misurazione esposimetrica: Tre sistemi incorporati per misurazione Color Matrix 3D, ponderata con media a prevalenza centrale e spot

Campo di misurazione (ISO 100, obiettivo f/1.4): EV 0 - EV 20 per Color Matrix 3D e ponderata con media a prevalenza centrale, EV 2 - EV 20 per spot

Compensazione dell'esposizione: Con pulsante di compensazione dell'esposizione; nell'intervallo ±5 EV, a incrementi di 1/3 EV

Bracketing automatico: Numero di scatti: da 2 a 7; compensazione: incrementi di 1/3, 1/2, 2/3 o 1 EV

Blocco esposizione automatico: Il valore misurato rimane memorizzato premendo il pulsante AE/AF-L

Impostazione sensibilità pellicola: DX o Manuale, a scelta (l'impostazione manuale ha la priorità sul valore rilevato dal sistema DX); DX: ISO 25-5000, Manuale, ISO 6-6400 a passi di 1/3 EV

Otturatore: A lamelle sul piano focale con scorrimento verticale e controllo elettronico

Tempi dell'otturatore: Da 30 a 1/8000 sec. (a incrementi di 1/3 nei modi S e M); posa a tempo "Bulb" disponibile nel modo M (il tempo di posa può essere prolungato fino a 30 minuti nel modo M)

Slitta accessori: ISO518 con contatto caldo "hot-shoe" per comunicazione di dati digitali (contatto sincro, contatto indicatore prontolampo, contatto flash TTL automatico, contatto monitor, massa GND), blocco di sicurezza in dotazione

Contatto sincro: solo contatto X; sincro flash fino a 1/250 sec. (fino a 1/8000 sec. possibile in Sincro elettronico Auto FP a tempi rapidi)

Controllo flash: Controllo flash TTL tramite sensore multiplo TTL a cinque segmenti combinato con integrato IC a componente singolo e sensore RGB a 1005 pixel; Fill-Flash con bilanciamento

i-TTL con lampeggiatore SB-800/600; gamma sensibilità pellicola con flash automatico TTL: ISO 25-1000

Modi sincro flash: Sulla prima tendina (normale), riduzione occhi rossi, riduzione occhi rossi con tempi lenti, tempi lenti, sulla seconda tendina

Indicatore prontolampo: L'indicatore flash pronto si accende quando il lampeggiatore Speedlight Nikon compatibile collegato è completamente carico e pronto per il lampo; lampeggia (3 secondi dopo il flash) per avviso di piena potenza

Terminale di sincronizzazione: ISO519 con vite di blocco

Sistema creativo di illuminazione: Illuminazione senza cavi "advanced", Sincro elettronico Auto FP a tempi rapidi, emissione pilota, Blocco del valore flash (FV) e Illuminatore Ausiliario AF ad Area Ampia disponibili con lampeggiatori SB-800-600

Autoscatto: Controllato elettronicamente; durata timer: 10 secondi

Pulsante anteprima profondità di campo: Consente di regolare il diaframma a tutta apertura stop-down

Blocco specchio: Impostato mediante la ghiera del modo avanzamento pellicola

Caricamento pellicola: Trasporto automatico al primo fotogramma quando il dorso della fotocamera viene chiuso

Modi di avanzamento film: trasporto automatico tramite motore incorporato; tre modalità disponibili (S: a fotogramma singolo, CL: sequenza lenta, CH: sequenza rapida, CS: sequenza lenta silenziosa)

Velocità di avanzamento: (in AF Continuo, modo di esposizione Manuale, tempo di posa 1/250 sec. o più rapido, film 36 pose, batterie CR123A al Litio [AA alcaline o Batteria Ricaricabile Li-ioni EN-EL4 nell'alimentatore MB-40]) CL: circa 2 fps [4 fps]; CH: circa 5,5 fps [8 fps]; CS: circa 1 fps [2 fps]

Riavvolgimento pellicola: Automatico o manuale; con il riavvolgimento automatico la pellicola viene riavvolta alla fine del rullino o quando vengono premuti due pulsanti di riavvolgimento; la velocità di riavvolgimento per le pellicole da 36 pose è di circa 7 secondi (12 secondi nel modo CS)

Esposizione multipla: Attivabile tramite il menu di ripresa

Timer a intervalli: Attivabile tramite il menu di ripresa

Informazioni display LCD superiore: Vedere pagina 14

Informazioni display LCD posteriore: Vedere pagina 14

Impressione dati: Attivabile tramite il menu di ripresa; possibilità di impressione nei fotogrammi, tra i fotogrammi e nel fotogramma 0: gamma di sensibilità pellicola: ISO 25-3200 (DX)

Orologio interno: Orologio incorporato; 24 ore; correzione per gli anni bisestili fino al 31 dicembre 2099

Dorso fotocamera: Incernierato; incorpora finestrella di conferma film, selettore modo area AF, pulsante MENU, pulsante ISO, pulsante modo sincro-flash, pulsante INFO, display LCD posteriore, unità di impressione dati

Dati riprese: Numero di rullini di pellicola registrabili (36 pose): circa 57 rullini per dati di riprese normali (13 elementi), circa 31 rullini per dati di riprese dettagliati (21 elementi)

Terminale remoto a 10 pin: Integrato

Alimentazione: Portabatteria MS-41 per batterie CR123A in dotazione (due batterie al litio CR123A 3V); Multi Power Battery Pack opzionale e portabatteria MS-40 per batterie AA acquistabili separatamente (per otto batterie alcaline al manganese, al litio o Ni-MH, oppure batteria ricaricabile EN-EL4 agli ioni di litio); batteria di riserva incorporata

Interruttore di accensione: Posizioni ON, OFF ed attivazione luce del display LCD

Misurazione esposimetrica: Si attiva quando il pulsante di scatto o un altro pulsante viene premuto, oppure quando vengono utilizzati altri controlli della fotocamera; la misurazione automatica viene disattivata dopo circa 8 secondi o allo spegnimento della fotocamera.

Controllo batterie: indica che le batterie sono cariche; indica che le batterie si stanno scaricando; indica che le batterie sono quasi scariche ed è necessario preparare delle batterie cariche; lampeggiante indica che è necessario sostituire le batterie (l'otturatore si blocca e le indicazioni del display LCD posteriore si spengono)

Numero di rullini da 36 pose utilizzabili per ogni gruppo di batterie cariche (valore approssimativo):

Il numero di rullini utilizzabili viene determinato mediante dei test effettuati da Nikon nelle condizioni descritte di seguito.

Test 1

Obiettivo AF-S VR 24-120mm f/3.5-5.6G IF-ED, funzione di stabilizzazione (VR) attivata, modo AF Continuo, modo di avanzamento pellicola impostato su S e tempo di posa su 1/250 sec. Dopo avere premuto leggermente il pulsante di scatto per 8 secondi, l'autofocus copre l'intera escursione da infinito (∞) alla distanza più ravvicinata e quindi di nuovo a infinito (∞) prima di ogni scatto. Dopo la disattivazione automatica della misurazione esposimetrica, la stessa operazione viene eseguita per lo scatto successivo.

Batteria / Temperatura	20°C	-10°C
CR123A 3V al litio	15	6
LR6/AA alcalina (con MB-40)	10	1
R6/AA Ni-MH (con MB-40)	30	30
FR6/AA al litio (con MB-40)	45	35
EN-EL4 agli ioni di litio ricaricabile (con MB-40)	35	25

Test 2

Obiettivo AF-S VR 70-200mm f/2.8G IF-ED, funzione di stabilizzazione (VR) attivata, modo AF Continuo, modo di avanzamento pellicola impostato su CH e tempo di posa su 1/250 sec. Dopo avere premuto leggermente il pulsante di scatto per 3 secondi, l'autofocus copre l'intera escursione da infinito (∞) alla distanza più ravvicinata e quindi di nuovo a infinito (∞) per tre volte prima di ogni scatto. La stessa operazione viene eseguita per lo scatto successivo.

Batteria / Temperatura	20°C	-10°C
CR123A 3V al litio	35	15
LR6/AA alcalina (con MB-40)	55	4
R6/AA Ni-MH (con MB-40)	55	50
R6/AA al litio (con MB-40)	95	70
EN-EL4 agli ioni di litio ricaricabile (con MB-40)	65	50

Autonomia (approssimativa) con esposizioni in posa B:

Batteria / Temperatura	20°C	-10°C
CR123A 3V al litio	5 ore	3 ore
LR6/AA alcalina (con MB-40)	6 ore	1,5 ore
R6/AA Ni-MH (con MB-40)	5 ore	4 ore
FR6/AA al litio (con MB-40)	8,5 ore	7 ore
EN-EL4 agli ioni di litio ricaricabile (con MB-40)	7 ore	6 ore

Aggancio treppiede: 1/4 (ISO1222)

Impostazioni personalizzate: Sono disponibili 41 impostazioni personalizzate

Reimpostazione "reset" a due pulsanti: Premendo contemporaneamente i pulsanti MENU e INFO per più di 2 secondi, vengono ripristinati i valori predefiniti originali di varie impostazioni (con alcune eccezioni).

Dimensioni (L x H x P): Circa 157 x 119 x 78,5mm

Peso (senza batterie): Circa 975g

- Microsoft® e Windows® sono marchi registrati o marchi di fabbrica di Microsoft Corporation negli Stati Uniti e/o in altri paesi.
- Macintosh® e QuickTime® sono marchi registrati o marchi di fabbrica di Apple Computer Inc. negli Stati Uniti e/o in altri paesi.
- CompactFlash® è un marchio di fabbrica di SanDisk Corporation.
- DuPont™ e KEVLAR® sono marchi di fabbrica e marchi registrati di DuPont o di società affiliate.

Tutte le specifiche si riferiscono all'utilizzo con batterie cariche impiegate ad una temperatura normale (20°C), in base alle condizioni dei test eseguiti da Nikon. Le specifiche e il design sono soggetti a modifiche senza preavviso o altri obblighi da parte del fabbricante.

© 2004 NIKON CORPORATION

Nital S.p.A.
VIA TABACCHI 33 - 10132 TORINO
TEL. (011) 899.68.04
FAX: (011) 899.62.25
Nikon on line: 02-67493520
http://www.nital.it/ e-mail: info@nital.it

NIKON AG
IM HANSELMAA 10
CH-8132 EGGZ/SH
TEL: (043) 277 27 00
FAX: (043) 277 27 01
http://www.nikon.ch/ e-mail: nikon@nikon.ch



NIKON CORPORATION
Fuji Bldg., 2-3, Marunouchi 3-chome, Chiyoda-ku,
Tokyo 100-8331, Japan
http://nikonimaging.com/



AVVERTENZA

PER UN CORRETTO IMPIEGO DI QUESTO APPARECCHIO, LEGGETE CON ATTENZIONE I MANUALI CHE LO ACCOMPAGNANO.